



VANS

LES NOUVEAUX HB403, HB506 & HB511

EN BONNES MAINS

EXPERTS EN CONCEPTION ET FABRICATION DE REMORQUES

Depuis 50 ans, tout le monde fait confiance à nos remorques; demandez donc à un propriétaire - vous n'aurez pas de mal à en trouver. Experts en conception et fabrication de remorques, nous faisons sans cesse progresser les standards tant au Royaume Uni que dans une grande partie de l'Europe. Nous sommes une entreprise indépendante avec un seul objectif: construire les meilleurs produits du marché. Plus de 30 000 personnes choisissent nos remorques chaque année - mais nous n'en restons pas là. L'investissement que nous consacrons aux nouveaux matériaux et aux nouvelles technologies nous permet d'anticiper sans cesse les attentes de nos clients. Nous savons que la qualité, la robustesse, le rapport qualité/prix et la facilité d'entretien sont pour vous d'une importance cruciale. C'est pourquoi nous en avons fait le fil conducteur de toutes nos actions.





LA GAMME

L'ÉVOLUTION DES VANS

Notre nouvelle gamme allie l'ensemble des qualités les plus appréciées qui ont forgé la réputation de nos vans avec une multitude d'améliorations et de nouvelles caractéristiques.

La ligne extérieure des vans a été entièrement repensée, leur donnant une superbe allure, en parfaite harmonie avec tous les 4x4 du marché actuel. Mais la beauté de notre nouvelle gamme ne se limite pas aux apparences; le confort et la sécurité de vos chevaux étaient en permanence au cœur de nos réflexions lors du développement de la nouvelle gamme.

Chaque modèle a été soumis à des tests rigoureux, tant sur nos propres bancs d'essais que sur des pistes d'essais automobiles. La nouvelle gamme offre un choix de trois modèles, tous disponibles avec un pont avant, et équipés de série d'une porte de visite.

Vans 2 Places HB506 et HB511.

Ces deux modèles sont conçus pour deux chevaux. Deux chevaux de taille normale trouveront place dans le HB506, tandis que le HB511, plus long et plus large, accueillera deux grands chevaux.

Les deux modèles sont équipés de vitres latérales et, en exclusivité sur nos vans 2 places, d'une vitre avant plus grande, laissant pénétrer plus de lumière dans le van. Un système de bat-flancs ainsi que des barres de poitrail et de recul équipent de série ces modèles.

Van 1½ Place HB403.

Notre van 1½ place, le HB403, offre une stalle plus large que celles de nos vans 2 places, et sa hauteur permet de transporter un cheval de taille normale.

Plus étroit, le HB403 est plus facile à tracter et offre une moindre résistance aérodynamique. Il est idéal pour le transport des chevaux sensibles, nécessitant une stalle plus large et préférant généralement voyager seuls.

Le HB403 peut être tracté par de nombreuses berlines familiales (en fonction de la capacité de traction du véhicule et de la législation en vigueur), et constitue une bonne solution pour les conducteurs ne possédant pas le permis E(B).



HB511 Confort argent avec roues en alliage



HB403 Confort graphite avec baies coulissantes et enjoliveurs de roues



HB506 Confort noir avec enjoliveurs de roues et sellerie intégrée



CARACTERISTIQUES DU VAN

ASSOCIER SOLIDITÉ, STABILITÉ ET ÉLÉGANCE

Comment peut-on améliorer encore la robustesse et la tenue de route d'un produit déjà solide et stable, tout en mettant l'accent sur le style? C'est le challenge qu'a brillamment relevé notre bureau d'études!

Le van traditionnel Lfor Williams a parfaitement résisté à l'épreuve du temps mais, de même que le style des automobiles évolue, il est maintenant nécessaire que notre van s'y adapte.

Mettant à profit les derniers procédés et techniques de fabrication de pointe, nos ingénieurs ont encore amélioré la robustesse de l'ensemble du van, du plancher jusqu'au toit. C'est la combinaison d'un ensemble de changements subtils qui a permis de concevoir un nouveau van en amélioration sur tous les plans.

Le large pont avant facilite le débarquement de votre cheval; vous pouvez aussi maintenant choisir de quel côté du van le positionner. La porte de visite, maintenant plus large, améliore l'accessibilité.



LOQUETS DES VOILETS

Les loquets de volets à ouverture rapide permettent de verrouiller aisément les volets en position ouverte ou fermée.



BAT-FLANC ET INTERIEUR

Le capitonnage de couleur crème éclaire l'intérieur du van. Les pare-bottes latéraux en polypropylène à haute résistance, et les jupes en caoutchouc épais du bat-flanc central contribuent à la protection des chevaux et du van.



FEUX DE GABARIT

D'un design nouveau pour s'harmoniser avec le bloc de feux arrière (HB511 seulement).



PLANCHER ALUMINIUM ET TAPIS CAOUTCHOUC

Nos planchers en aluminium, montés de série, sont encore plus résistants. Ils sont recouverts d'un tapis de sol en caoutchouc de 12mm d'épaisseur, offrant une surface antidérapante et une excellente absorption des vibrations.





HB511 Confort argent avec roues en alliage



TOIT ET AERATION

Toit en fibre de verre lisse avec aérateur translucide offrant luminosité et excellente circulation d'air (sauf HB403 sur lequel l'aérateur est opaque).



ECLAIRAGE INTERIEUR

Particulièrement utile pour embarquer et débarquer les chevaux dans l'obscurité.



SERRURE DE PORTE ERGONOMIQUE

Mécanisme de serrure de porte de visite résistant, en polyamide moulé avec finition lisse pour ne pas blesser les chevaux. Se verrouille et se déverrouille aussi de l'intérieur du van.



SYSTEME ANTI-PANIQUE

Permet de dégager en toute sécurité les barres de poitrail, de l'extérieur du van.

CARACTERISTIQUES

Les panneaux latéraux composites recouverts d'aluminium contribuent à l'élégance et offrent une grande surface vous permettant de personnaliser votre van.

Le cadre constitué de montants en aluminium brossé, ainsi qu'une jupe en aluminium garnissant le bas du châssis à l'avant du van, contribuent à son esthétique.



Un miroir de courtoisie incassable est fourni séparément de série sur tous les modèles. Le propriétaire choisit où le placer dans le van.

COMPENSATEUR DE PONT ARRIERE

L'assistance du pont arrière est assurée par des amortisseurs à gaz, permettant d'ouvrir et fermer sans effort le pont, sans en diminuer la robustesse.



ROUE DE SECOURS A L'ARRIERE

Désormais placée à l'arrière du van pour dégager l'intégralité des panneaux latéraux.



SUPPORT DE PLAQUE D'IMMATRICULATION

Un support esthétique pour y riveter la plaque d'immatriculation.



GARDE-BOUES MOULES, AVEC FEUX INTEGRES

Garde-boues moulés, enveloppants, intégrant les feux de signalisation et les réflecteurs.





HB506 Confort noir avec enjoliveurs de roues



VITRES LATERALES

Montées de série sur tous les modèles, les vitres latérales améliorent la pénétration de la lumière extérieure.



GRANDE VITRE AVANT

Montée sur les vans 2 places, la vitre avant est maintenant plus grande et fixée plus bas pour être dans l'alignement de la plupart des vitres arrière des 4x4, permettant de voir les chevaux depuis le véhicule tracteur.



POIGNEES ASSORTIES

Poignées de manœuvre en polyamide moulé, assurant robustesse et facilité d'utilisation.



PORTE DE VISITE VERROUILLABLE

Plus large et munie d'une serrure intégrée, la porte de visite peut être positionnée d'un côté ou de l'autre du van.

CHOIX DE PONTS

PONT AVANT – A DROITE OU A GAUCHE, A VOUS DE CHOISIR !

Traditionnellement placé du côté droit du van, les clients ont maintenant le choix de l'emplacement du pont avant. La porte de visite sera alors montée du côté opposé.

Certains préfèrent le pont avant du côté droit pour que les chevaux descendent sur le bas-côté. D'autres préfèrent que la porte de visite donne

sur le bas-côté pour pouvoir surveiller les chevaux sans aller sur la route.

Votre distributeur se fera un plaisir d'en discuter avec vous pour vous conseiller le côté le mieux adapté à vos attentes.



HB506 Confort rouge avec pont avant à gauche, baies coulissantes et enjoliveurs de roues



Pont avant à gauche



Pont avant à droite



PONT-PORTES ARRIERE



Les propriétaires de vans recherchant encore plus de polyvalence choisiront notre système pont-portes.

Il s'ouvre comme un pont normal pour embarquer les chevaux en toute sécurité, ou peut être ouvert en portes, permettant à un chariot-élévateur de charger dans le van des éléments lourds comme des palettes.

En retirant le bat-flanc central, on augmente encore la surface de chargement.



HB511 Confort argent avec roues en alliage

ACCESSOIRES

LES TOUCHES FINALES

Ajoutez à votre van la touche finale choisie parmi notre large gamme d'accessoires, dont beaucoup sont propres à l'for Williams. Des coffres à selles aux caméras de surveillance, nos accessoires disponibles en option équiperont votre van et, s'ils ne doivent pas être montés d'usine, constitueront un cadeau idéal aux propriétaires de vans.

Pensez à vérifier auprès de votre distributeur, avant de commander, si ces équipements doivent être montés en usine ou s'il peut s'en charger.



HB506 Confort noir avec enjoliveurs de roues



BAIES COULISSANTES

Augmentez la ventilation de votre van en remplaçant les baies d'origine par des baies coulissantes. Des grilles de protection sont aussi disponibles.



BARRES LONGUES DE POITRAIL ET DE RECUIL

Pour les chevaux préférant voyager seuls dans une stalle plus large. Il convient de retirer le bat-flanc central et installer les barres de poitrail et de recul pleine largeur.



CAMERA DE SURVEILLANCE

Système de caméra sans fil – filme en couleur l'intérieur du van et transmet l'image sur un écran dans le véhicule tracteur, permettant aux passagers de surveiller le cheval pendant le voyage. Alimenté par un pack de batteries ou par le système d'éclairage du van.



CALES DE ROUE

Utilisation recommandée lors du dételage ou en stationnement, ou à la place du frein à main lors du stockage prolongé du van.



HOUSSE POUR VAN

Protégez votre van contre les éléments avec une housse en nylon enduit. Existe en bleu ou vert.



GRILLE DE SEPARATION DE TETE

Elle se fixe facilement entre la façade avant et le bat-flanc sur les HB506 et HB511 (barre de fixation supplémentaire requise).



FILET DE RANGEMENT

Idéal pour ranger les manuels et autres petits articles tels que brosses, etc.



TROISIEME FEU STOP

Monté à l'arrière du toit, ce feu supplémentaire amplifie le signal de freinage du véhicule et du van.



ENJOLIVEURS DE ROUES

Ajoutez la touche finale à nos roues en acier en les équipant d'un jeu d'enjoliveurs (quatre par van).



ROUES EN ALLIAGE

Réhaussez l'élégance de votre van en l'équipant de jantes en alliage avec cache-moyeu siglé Ifor Williams (quatre par van)



BEQUILLES DE STABILISATION

Pensez à monter des béquilles si votre cheval exige une surface parfaitement stable pour embarquer; cela rassure les chevaux sensibles.



TRAILER AID™

L'essayer, c'est l'adopter! Sert à changer une roue dégonflée ou crevée; remplace le cric et économise du temps et des efforts.



SELLERIE INTEGREE

Fixé sur la porte de visite, ce coffre peut contenir deux selles et diverses brides. Couleur: crème.



COFFRE A SELLES

Se loge parfaitement dans le nez du van (sauf HB403); monté sur roues pour être déplacé facilement via le pont avant. Couleur: argent.



SPECIFICATIONS

Choisissez parmi l'une des cinq couleurs, toutes avec les volets arrière assortis. Ces couleurs ont été soigneusement sélectionnées pour s'harmoniser avec celles des véhicules tracteurs les plus répandus.



Noir



Argent



Graphite



Bleu



Rouge

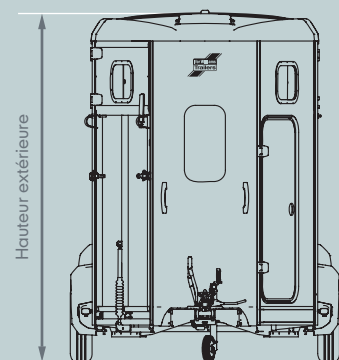

Hauteur extérieure

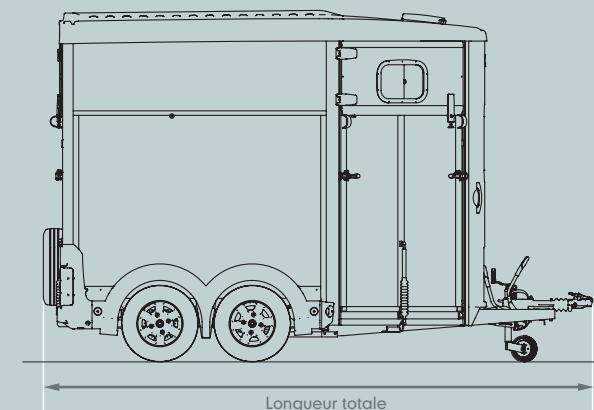

Longueur totale

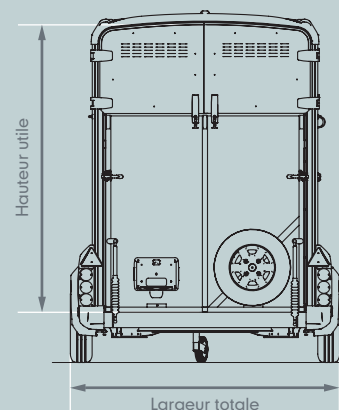

Hauteur utile

Largeur totale

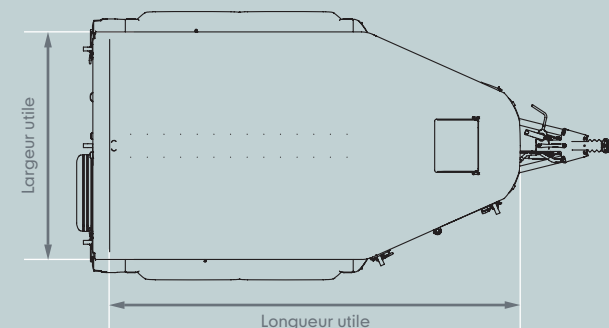

Largeur utile

Longueur utile

	HB403	HB506	HB511
P.T.A.C. mini/maxi	1100/1600kg	1400/2600kg	1400/2700kg
Poids à vide non équipé	600kg	750kg	900kg
Hauteur extérieure	2,70m	2,75m	2,75m
Largeur totale	1,73m	2,10m	2,22m
Longueur totale	4,36m	4,30m	4,65m
Hauteur utile	2,20m	2,26m	2,26m
Largeur utile	1,30m	1,67m	1,79m
Longueur utile	3,08m	3,16m	3,52m
Largeur de stalle	1,30m	0,83m	0,89m
Longueur de stalle mini/maxi	1,48/1,86m	1,48/1,86m	1,67/2,05m
Hauteur des barres de poitrail/recul	1,11/1,32m	1,11/1,32m	1,11/1,32m

Caractéristiques	HB403	HB403	HB506	HB506	HB511	HB511
	Confort	Challenger	Confort	Challenger	Confort	Challenger
Pont avant*	STD	-	STD	-	STD	-
Système pont-portes arrière	-	-	OPTION	OPTION	OPTION	OPTION
Volets au-dessus du pont arrière	STD	OPTION	STD	OPTION	STD	OPTION
Porte de visite verrouillable	STD	STD	STD	STD	STD	STD
Béquilles de stabilisation	OPTION	OPTION	OPTION	OPTION	OPTION	OPTION
Aérateur de toit	STD	STD	STD	STD	STD	STD
Bat-flanc (pilier central)	-	-	STD	STD	STD	STD
Grille de séparation de tête	-	-	OPTION	OPTION	OPTION	OPTION
Barres longues de poitrail et de recul	STD	STD	OPTION	OPTION	OPTION	OPTION
Vitre sur façade avant	-	-	STD	STD	STD	STD
Vitres latérales (une paire par van)	STD	STD	STD	STD	STD	STD
Baies coulissantes latérales (une paire par van)	OPTION	OPTION	OPTION	OPTION	OPTION	OPTION
Grille de protection de baies (une paire par van)	OPTION	OPTION	OPTION	OPTION	OPTION	OPTION
Roues en alliage (quatre par van)	OPTION	OPTION	OPTION	OPTION	OPTION	OPTION
Jeu d'écrous antivol (pour jantes en alliage)	OPTION	OPTION	OPTION	OPTION	OPTION	OPTION
Enjoliveurs de roues (quatre par van)	OPTION	OPTION	OPTION	OPTION	OPTION	OPTION
Cales de roue (une paire)	OPTION	OPTION	OPTION	OPTION	OPTION	OPTION
Bavettes (une paire)	OPTION	OPTION	OPTION	OPTION	OPTION	OPTION
Roue de secours et housse	STD	STD	STD	STD	STD	STD
Support de roue de secours verrouillable	OPTION	OPTION	OPTION	OPTION	OPTION	OPTION
Coffre à selles sur roues	-	-	OPTION	OPTION	OPTION	OPTION
Sellerie intégrée (sur la porte de visite)	OPTION	OPTION	OPTION	OPTION	OPTION	OPTION
Plancher en aluminium	STD	STD	STD	STD	STD	STD
Tapis de sol 12mm amovible en caoutchouc	STD	STD	STD	STD	STD	STD
Éclairage intérieur	STD	STD	STD	STD	STD	STD
Graphique	OPTION	OPTION	OPTION	OPTION	OPTION	OPTION
Filet de rangement	OPTION	OPTION	OPTION	OPTION	OPTION	OPTION
Miroir de courtoisie	STD	STD	STD	STD	STD	STD
Troisième feu stop arrière	OPTION	OPTION	OPTION	OPTION	OPTION	OPTION
Transpondeur Datatag	STD	STD	STD	STD	STD	STD
Trailer Aid™	OPTION	OPTION	OPTION	OPTION	OPTION	OPTION
Camera de surveillance	OPTION	OPTION	OPTION	OPTION	OPTION	OPTION
Housse pour van	OPTION	OPTION	OPTION	OPTION	OPTION	OPTION
Couleurs extérieures						
Rouge	✓	✓	✓	✓	✓	✓
Bleu	✓	✓	✓	✓	✓	✓
Noir	✓	✓	✓	✓	✓	✓
Argent	✓	✓	✓	✓	✓	✓
Graphite	✓	✓	✓	✓	✓	✓
Toit						
Argent	STD	STD	STD	STD	STD	STD
Capitonnage intérieur						
Crème	STD	STD	STD	STD	STD	STD

*Sauf indication contraire, à la commande, le pont avant sera positionné à droite

SECURITE

L'ENGAGEMENT D'IFOR WILLIAMS POUR LA SECURITE

Sur chaque remorque est apposée une plaque d'identification sur laquelle est gravé un numéro unique. De plus, un autre numéro unique est découpé dans le timon, qu'il est quasiment impossible de modifier sans altérer l'aspect des chiffres et de la galvanisation. Un transpondeur DATATAG est intégré dans tous les vans Ifor Williams.

ENTRETIEN

Nous vous recommandons de faire entretenir votre van dans un atelier de mécanique spécialisé en remorques pour vous assurer qu'il soit toujours maintenu dans le meilleur état possible. Tous les distributeurs Ifor Williams fournissent ce service et pourront vous conseiller sur les fréquences d'entretien recommandées.

Nettoyez toujours l'intérieur et l'extérieur de votre van après usage, en insistant particulièrement sur l'extérieur et le châssis durant l'hiver, car le sel déposé sur les routes corrode la galvanisation.

VANS EN OBLIQUE

Ifor Williams propose aussi une gamme DIAGONAL 2, 3 et 4 places, offrant des charges utiles exceptionnelles, vous permettant de transporter jusqu'à 4 chevaux (ou plus de poneys) en tout confort, grâce à une modularité exemplaire. Consultez votre distributeur Ifor Williams.



